



www.arctic.ac

Alpine 64 GT

Начальное руководство



support.arctic.ac/a64gt

Dear Customer,

Thank you for choosing the ARCTIC Alpine 64 GT.

YOU are the centre of ARCTIC. We work hard to approach all angles from a user's perspective and are fully dedicated to create innovative, user-friendly and affordable devices. YOUR satisfaction is our ultimate goal.

In order to assist you even better, we launched a support platform for Smartphones (support.arctic.ac).

I hope you enjoy the Alpine 64 GT and we at ARCTIC look forward to keep your environment cool and quiet in the future too. If you would like to share how you use ARCTIC's products please do so at <https://www.facebook.com/ARCTIC.en>

ARCTIC is a fully carbon neutral company and your support helps us to compensate every kilogram of CO₂ we produce.

Thank You.

Sincerely,

A handwritten signature in black ink, appearing to read "M. Huber".

Magnus Huber
ARCTIC CEO

Подготовка

- 1 Осторожно снимите систему охлаждения и розетку. Если система охлаждения 2 подключена к ЦП, немного поверните ее.

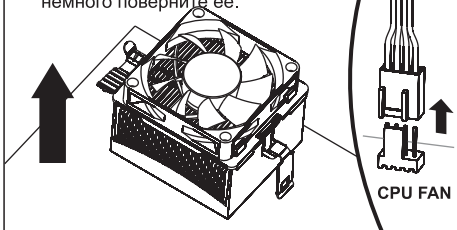

- 2 Осторожно очистите ЦП. Осторожно удалите остаток пасты бумажной салфеткой.

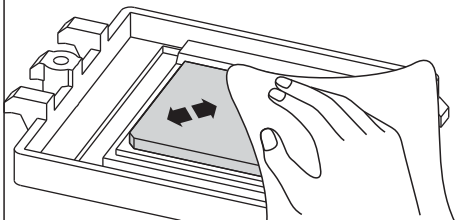

Установка Alpine 64 GT

- 3 **⚠** Внимание! Не трогайте предварительно нанесенную термопасту.

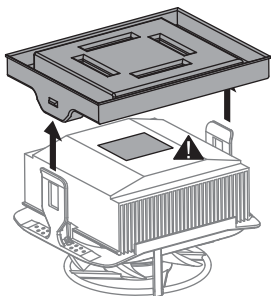

3

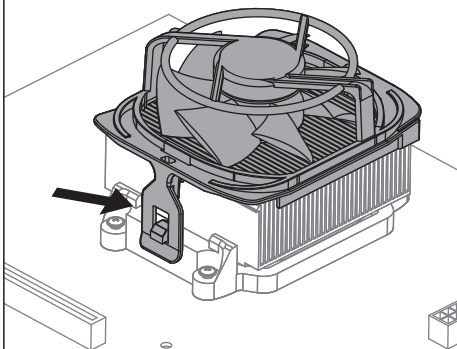
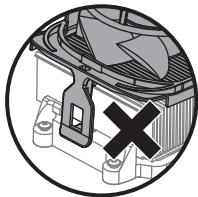

5

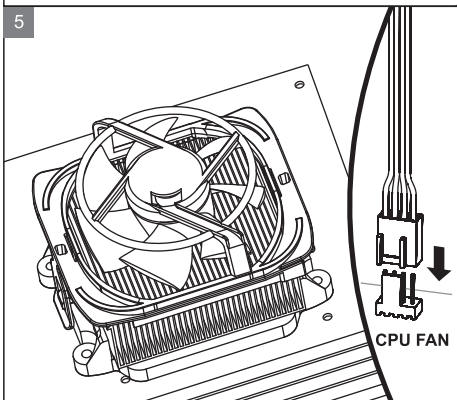

Термопаста

Если кулер нужно установить во второй раз, мы настоятельно рекомендуем использовать термопасту MX-2 от компании ARCTIC. Только эта паста гарантирует оптимальную эффективность сцепления с поверхностью наших радиаторов.

MX-2 доступен в <http://www.arctic.ac/mx2>

Гарантия

На этот продукт распространяется шестилетняя ограниченная гарантия ARCTIC. Для получения дополнительной информации перейдите по адресу <http://warranty.arctic.ac>



© 2016 ARCTIC (HK) Ltd. Все права защищены.

Без явного письменного разрешения ARCTIC Switzerland AG никакая часть этого руководства, включая описанные в нем продукты, не может воспроизводиться, передаваться, сохраняться в системе поиска или переводиться на любой язык в любой форме или любыми средствами. Это не касается документации, которую покупатель хранит в качестве резервного экземпляра. Ни в какой ситуации компания ARCTIC, ее директора или сотрудники не несут ответственности за любые косвенные, случайные или последующие убытки, возникающие в результате любого дефекта или ошибки в данном руководстве или продукте.